



ООО "Приводные Решения" г. Москва  
Телефон (495) 784-58-30  
Сайт: [www.pr-re.com](http://www.pr-re.com) Почта: [info@pr-re.com](mailto:info@pr-re.com)



Электродвигатель W20-315S/M 110kW 4P B5 WEG

TECHNICAL PROPOSAL

Трехфазный асинхронный электродвигатель с короткозамкнутым ротором - Короткозамкнутый ротор

Линия продукции : IP55 - Чугунный корпус - стандарт эффективности - IE1



Электродвигатель W20-315S/M 110kW 4P B5 WEG



## СПЕЦИФИКАЦИЯ

Трехфазный асинхронный электродвигатель с короткозамкнутым ротором - Короткозамкнутый ротор

Линия продукции : IP55 - Чугунный корпус - стандарт эффективности - IE1

Типоразмер : 315S/M  
Мощность : 110 kW  
Частота сети : 50 Hz  
Число полюсов : 4  
Частота вращения : 1485 rpm  
Скольжение : 1,00 %  
Номинальное напряжение : 380/660 V  
Номинальный ток : 206/119 A  
Пусковой ток : 1510/867 A  
Отношение токов I<sub>пуск</sub> / I<sub>ном</sub> : 7,3  
Ток без нагрузки : 67,4/38,8 A  
Номинальный момент M<sub>ном</sub> : 708 Nm  
M<sub>пуск</sub> / M<sub>ном</sub> : 240 %  
M<sub>макс</sub> / M<sub>ном</sub> : 280 %  
Исполнение : ---  
Класс изоляции : F  
t°, K : 80 K  
Время блок. ротора (сек) : 17 s (горячий)  
Сервис фактор : 1,00  
Режим работы : S1  
T°С окружающей среды : -20°С - +40°С  
Высота над уровнем моря : 1000 метров над у. м.  
Степень защиты двигателя : IP55  
Вес двигателя : 821 kg  
Инерционный момент : 2,5695 kgm<sup>2</sup>  
Уровень звукового давления : 77 dB(A)

	Передний	Задний	Нагрузка	Коэфф. мощн.	К.П.Д. (%)
Подшипник	6319 С3	6316 С3	100%	0,86	93,8
Интервал смазки (ч)	9029 h	10421 h	75%	0,83	93,8
К-во смазки	45 g	34 g	50%	0,75	93,4



Электродвигатель W20-315S/M 110kW 4P B5 WEG



### КРИВЫЕ ЗАВИСИМОСТИ ХАРАКТЕРИСТИК ОТ МОЩНОСТИ

Трехфазный асинхронный электродвигатель с короткозамкнутым ротором - Короткозамкнутый ротор

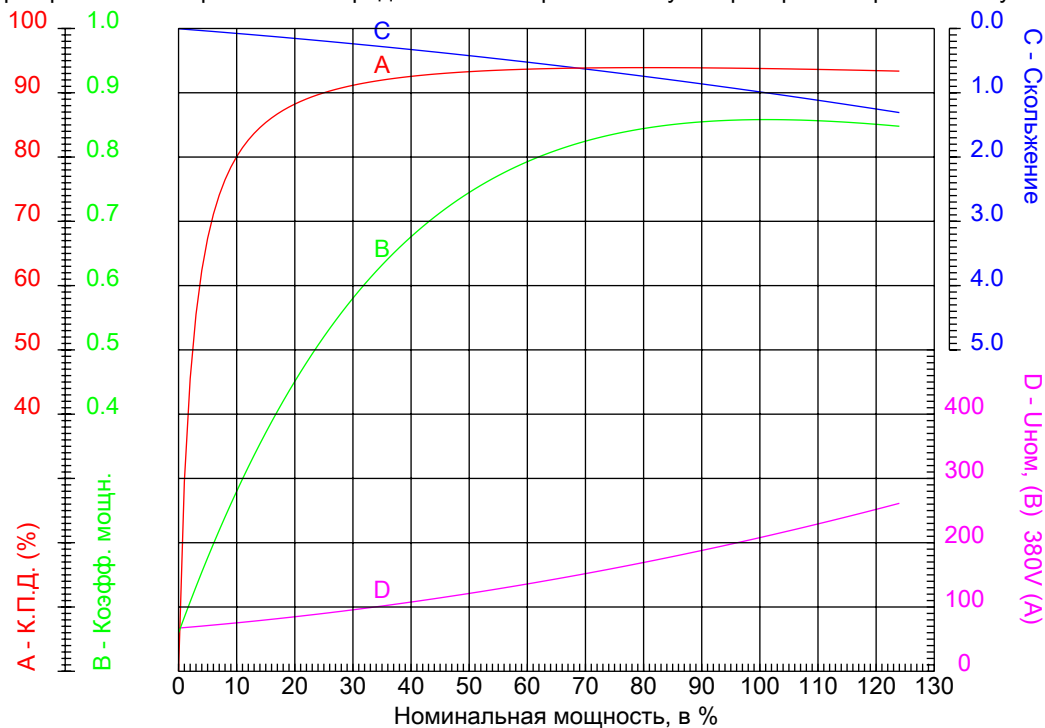

Линия продукции : IP55 - Чугунный корпус - стандарт эффективности - IE1

Типоразмер	: 315S/M	Отношение токов I <sub>пуск</sub> / I <sub>ном</sub>	: 7,3
Мощность	: 110 kW	Режим работы	: S1
Частота сети	: 50 Hz	Сервис фактор	: 1,00
Частота вращения	: 1485 rpm	Исполнение	: ---
Номинальное напряжение	: 380/660 V	M <sub>пуск</sub> / M <sub>ном</sub>	: 240 %
Номинальный ток	: 206/119 A	M <sub>макс</sub> / M <sub>ном</sub>	: 280 %
Класс изоляции	: F		



Электродвигатель W20-315S/M 110kW 4P B5 WEG



КРИВЫЕ ЗАВИСИМОСТИ ХАРАКТЕРИСТИК ОТ СКОРОСТИ ВРАЩЕНИЯ

Трехфазный асинхронный электродвигатель с короткозамкнутым ротором - Короткозамкнутый ротор

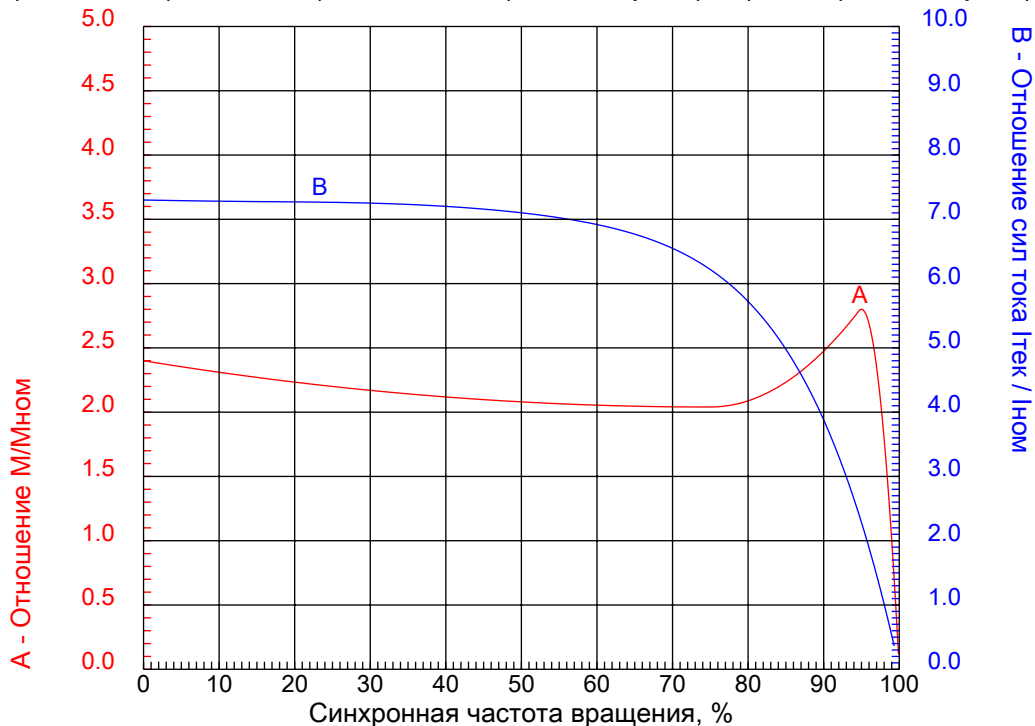

Линия продукции : IP55 - Чугунный корпус - стандарт эффективности - IE1

Типоразмер	: 315S/M	Отношение токов Iпуск / Iном	: 7,3
Мощность	: 110 kW	Режим работы	: S1
Частота сети	: 50 Hz	Сервис фактор	: 1,00
Частота вращения	: 1485 rpm	Исполнение	: ---
Номинальное напряжение	: 380/660 V	Мпуск / Мном	: 240 %
Номинальный ток	: 206/119 A	Ммакс / Мном	: 280 %
Класс изоляции	: F		

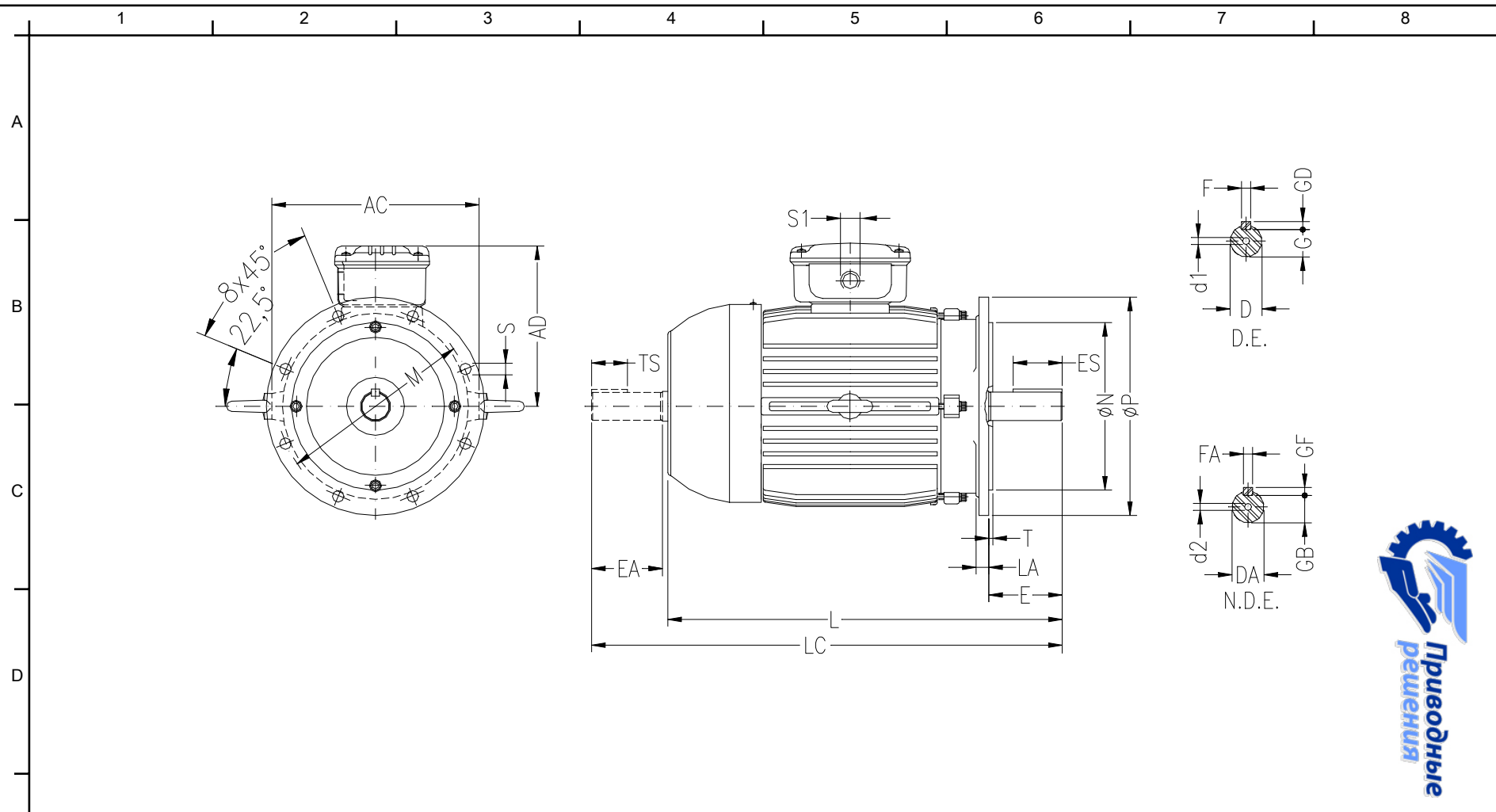

ООО "Приводные Решения" г. Москва  
 Тел. (495) 784-58-30 Сайт: [www.pr-re.com](http://www.pr-re.com) Почта: [info@pr-re.com](mailto:info@pr-re.com)

**Электродвигатель W20-315S/M 110kW 4P B5 WEG**

AC	AD	D	E	ES
600	497	80m6	170	160
F	G	GD	DA	EA
22	71	14	65m6	140
TS	FA	GB	GF	L
125	18	58	11	1156
LC	S1	d1	d2	FLANGE
1308	2xM63x1,5	DM20	DM20	FF-600
LA	M	N	P	T
22	600	550	660	6
S	Angle	Holes		
24	22°30"	8		

IP55 - Чугунный корпус - стандарт эффективности - IE1  
 Трехфазный асинхронный электродвигатель с короткозамкнутым ротором Типоразмер 315S/M - IP55