



ООО "Приводные Решения" г. Москва
Телефон (495) 784-58-30
Сайт: www.pr-re.com Почта: info@pr-re.com



Электродвигатель W20-112M 4kW 4P B5 WEG

TECHNICAL PROPOSAL

Трехфазный асинхронный электродвигатель с короткозамкнутым ротором - Короткозамкнутый ротор

Линия продукции : IP55 - Чугунный корпус - стандарт эффективности - IE1



Электродвигатель W20-112M 4kW 4P B5 WEG



СПЕЦИФИКАЦИЯ

Трехфазный асинхронный электродвигатель с короткозамкнутым ротором - Короткозамкнутый ротор

Линия продукции : IP55 - Чугунный корпус - стандарт эффективности - IE1

Типоразмер : 112M
Мощность : 4 kW
Частота сети : 50 Hz
Число полюсов : 4
Частота вращения : 1440 rpm
Скольжение : 4,00 %
Номинальное напряжение : 380/660 V
Номинальный ток : 8,61/4,96 A
Пусковой ток : 53,4/30,7 A
Отношение токов I_{пуск} / I_{ном} : 6,2
Ток без нагрузки : 4,11/2,36 A
Номинальный момент M_{ном} : 26,5 Nm
M_{пуск} / M_{ном} : 210 %
M_{макс} / M_{ном} : 250 %
Исполнение : ---
Класс изоляции : F
t°, K : 80 K
Время блок. ротора (сек) : 13 s (горячий)
Сервис фактор : 1,00
Режим работы : S1
T°С окружающей среды : -20°С - +40°С
Высота над уровнем моря : 1000 метров над у. м.
Степень защиты двигателя : IP55
Вес двигателя : 42 kg
Инерционный момент : 0,01473 kgm²
Уровень звукового давления : 56 dB(A)

	Передний	Задний	Нагрузка	Коэфф. мощн.	К.П.Д. (%)
Подшипник	6307 ZZ	6206 ZZ	100%	0,83	83,5
Интервал смазки (ч)	---	---	75%	0,77	83,0
К-во смазки	---	---	50%	0,65	82,0



Электродвигатель W20-112M 4kW 4P B5 WEG



КРИВЫЕ ЗАВИСИМОСТИ ХАРАКТЕРИСТИК ОТ МОЩНОСТИ

Трехфазный асинхронный электродвигатель с короткозамкнутым ротором - Короткозамкнутый ротор

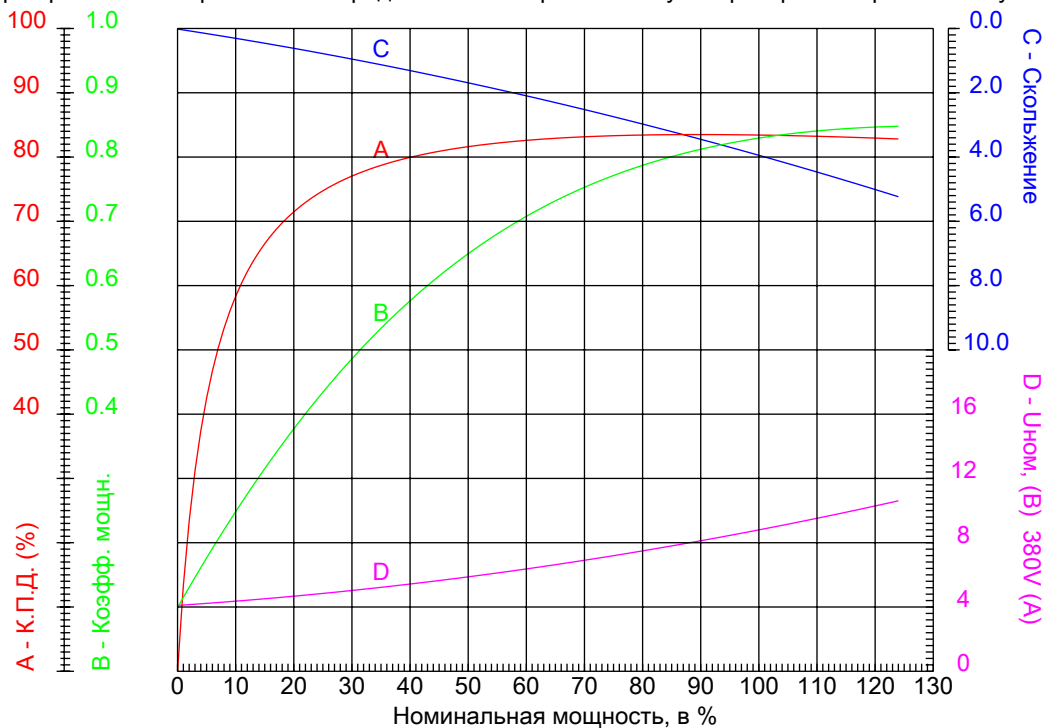

Линия продукции : IP55 - Чугунный корпус - стандарт эффективности - IE1

Типоразмер	: 112M	Отношение токов I _{пуск} / I _{ном}	: 6,2
Мощность	: 4 kW	Режим работы	: S1
Частота сети	: 50 Hz	Сервис фактор	: 1,00
Частота вращения	: 1440 rpm	Исполнение	: ---
Номинальное напряжение	: 380/660 V	М _{пуск} / М _{ном}	: 210 %
Номинальный ток	: 8,61/4,96 A	М _{макс} / М _{ном}	: 250 %
Класс изоляции	: F		



Электродвигатель W20-112M 4kW 4P B5 WEG



КРИВЫЕ ЗАВИСИМОСТИ ХАРАКТЕРИСТИК ОТ СКОРОСТИ ВРАЩЕНИЯ

Трехфазный асинхронный электродвигатель с короткозамкнутым ротором - Короткозамкнутый ротор

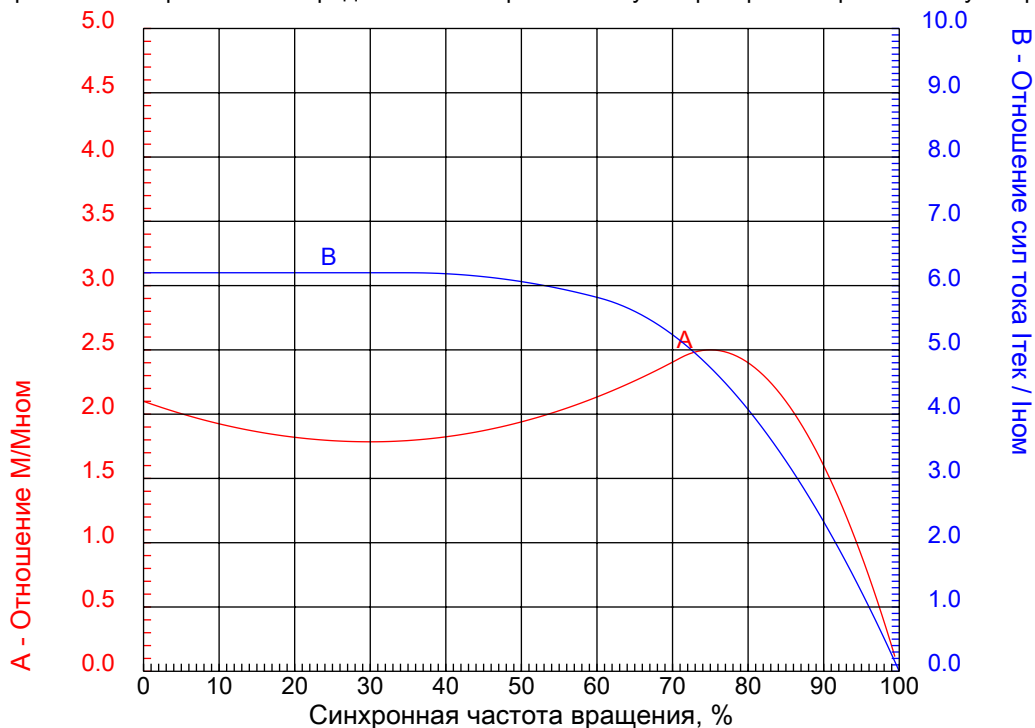

Линия продукции : IP55 - Чугунный корпус - стандарт эффективности - IE1

Типоразмер	: 112M	Отношение токов I _{пуск} / I _{ном}	: 6,2
Мощность	: 4 kW	Режим работы	: S1
Частота сети	: 50 Hz	Сервис фактор	: 1,00
Частота вращения	: 1440 rpm	Исполнение	: ---
Номинальное напряжение	: 380/660 V	М _{пуск} / М _{ном}	: 210 %
Номинальный ток	: 8,61/4,96 A	М _{макс} / М _{ном}	: 250 %
Класс изоляции	: F		

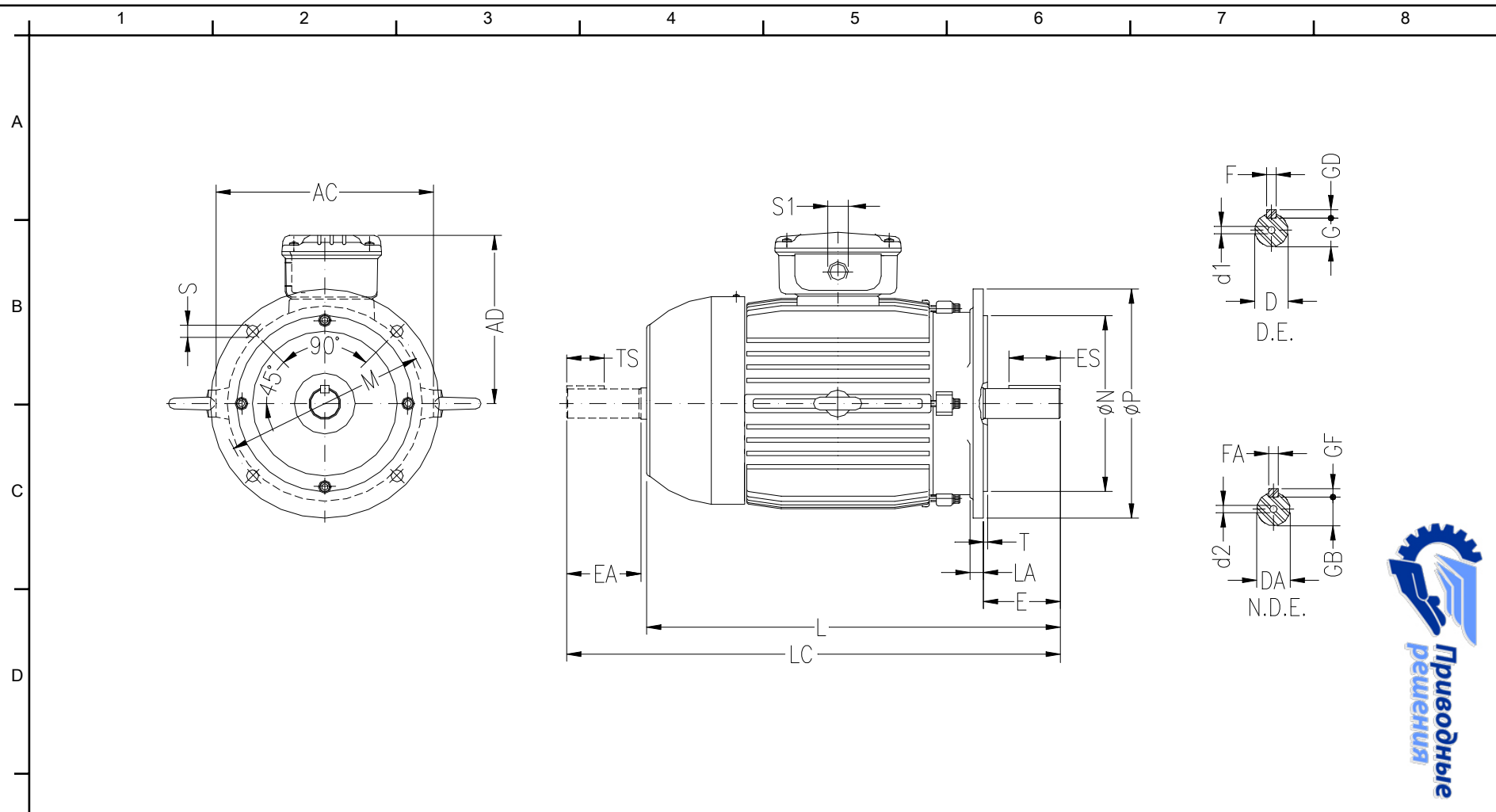

ООО "Приводные Решения" г. Москва
 Тел. (495) 784-58-30 Сайт: www.pr-re.com Почта: info@pr-re.com

Электродвигатель W20-112M 4kW 4P B5 WEG

	AC 222	AD 184	D 28j6	E 60	ES 45
	F 8	G 24	GD 7	DA 24j6	EA 50
	TS 36	FA 8	GB 20	GF 7	L 393
F	LC 448	S1 2xM32x1,5	d1 DM10	d2 DM8	FLANGE FF-215
	LA 11	M 215	N 180	P 250	T 4
	S 15	Angle 45°	Holes 4		

IP55 - Чугунный корпус - стандарт эффективности - IE1
 Трехфазный асинхронный электродвигатель с короткозамкнутым ротором Типоразмер 112M - IP55

